

- Mikrofon mit Richtcharakteristik Niere (Prinzip: Kondensator oder elektrodynamisch)
Microphone with cardioid polar pattern (principle: condenser or electrodynamic)

An zwei Stellen werden zudem alle Instrumente (und alle Aufnahmen durchgängig) zu 100 % durch einen Ringmodulator (293,6 Hz / d¹), einen Flanger (Delay: 7 ms, Feedback 70 %, kein LFO) und ein Delay (38/52 ms, Feedback: 80 %)

- ① modifiziert (s. Partitur).

At two points, all instruments (and all recordings consistently) will be modified at 100 % by a ring modulator (293.6 Hz / D4), a flanging-effect (delay: 7 ms, feedback: 70 %, no LFO) and a delay (38/52 ms, feedback: 80 %) (see score).

- (Unterwasser-)Kugelmikrofone in AB-Anordnung; Abstand: 50 cm (Prinzip: Kondensator oder elektrodynamisch)
Omnidirectional hydrophones/microphones in AB-configuration; spacing: 50 cm (principle: condenser or electrodynamic)

- Violine 1 | Violin 1 ● Sendet an | Sends to L. 1/3/5/7
- Violine 2 | Violin 2 ● Sendet an | Sends to L. 2/4/6/8
- Viola ● Sendet an | Sends to L. 3/4/7/8
- Violoncello ● Sendet an | Sends to L. 1/2/5/6

BÜHNE | STAGE

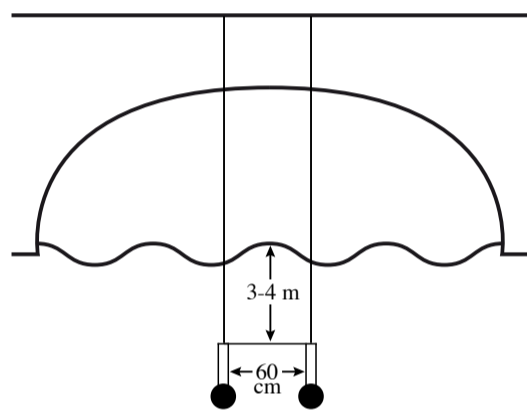

Innerhalb eines Flusses
Inside a river

Sendet an | Sends to L. 1/5

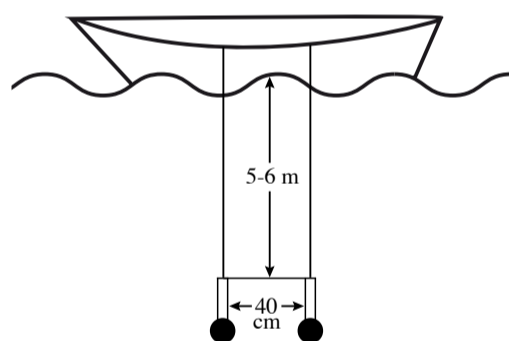

Innerhalb eines Sees; Fische, Enten o. Ä. durch Füttern anregen
Inside a lake; excite fish, ducks or similar by feeding

Sendet an | Sends to L. 3/7

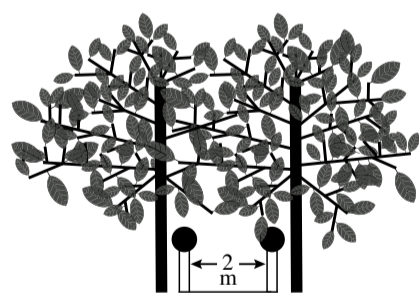

In der Mitte eines Parks (keine „musikalischen“ Klänge) und der Nähe eines Feuers
Bei Regen o. Ä. Mikrofone unter einen Pavillon aufstellen; evtl. mit Windschutz
In the middle of a park (no “musical” sounds) and close to a fire
In the case of rain or similar, place microphones under a pavilion; possibly with windscreen

Sendet an | Sends to L. 4/8

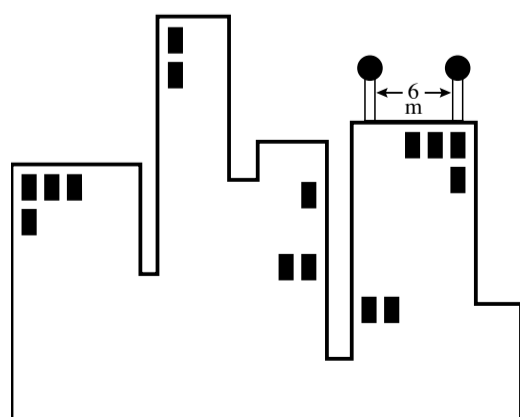

Auf einem zentralen Gebäude (ca. 15 Stockwerke, seitlich platziert)
Bei Regen o. Ä. unter einem Holzdach; Windschutz wird benötigt
On a central building (approximately 15 storeys, placed on the side)
In the case of rain or similar, underneath a wooden roof; windscreen is needed

Sendet an | Sends to L. 2/6

